

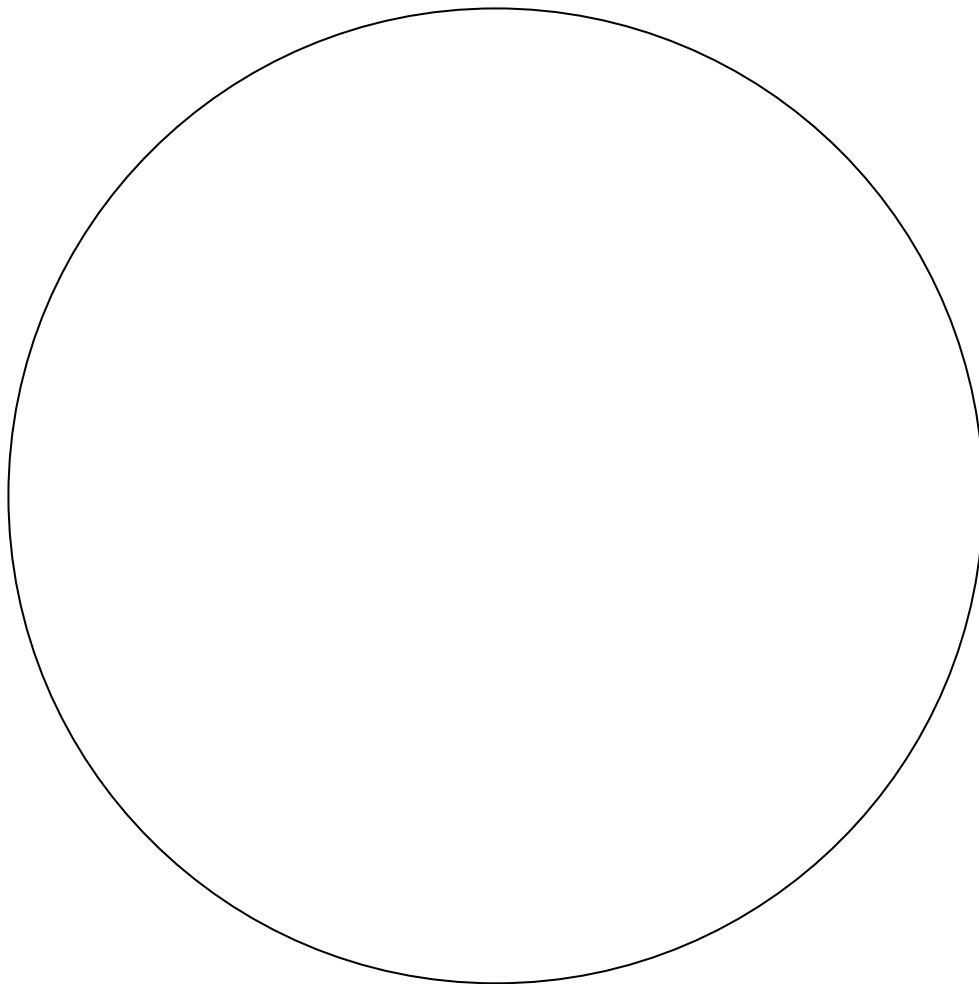

**costruire il dialogo
per il cambiamento**



unione lavoratrici e
lavoratori in architettura

unione è:



**solidarietà
presenza
partecipazione
organizzazione**



**quali sono
i nostri
obiettivi?**

costruire consapevolezza

**contrastare lo sfruttamento
e la compressione del lavoro**

**favorire una formazione
non competitiva**

**tutelare chi inizia:
la condizione giovanile**

**ampliare la solidarietà:
architettura processo collettivo**

manifesto

Per le lavoratrici
e i lavoratori,
per le giovani
e i giovani tutti,
per il nostro futuro.

1. Un panorama professionale complesso

Nel nostro Paese, la condizione di chi lavora in architettura è particolarmente complessa e sfaccettata. C'è chi lavora a tempo pieno in uno studio senza avere un contratto, chi pratica come libero professionista autonomo, esistono titolari di studi più o meno grandi; troviamo freelance che offrono la propria competenza a progetto, ci sono architetti assunti in aziende ed imprese di costruzioni; altre nella Pubblica Amministrazione, nella scuola o nell'Università. Soprattutto, sono numerosi i casi in cui questi percorsi si sovrappongono: la/il libero professionista che insegna a scuola; la/il freelance che resista la monocommittenza; la/il titolare di un piccolo studio che non arriva a fine mese e arrotonda lavorando in un altro studio.

Ad allargare la visuale, ci troviamo al cospetto di un processo progettuale e produttivo così complesso da riunire nella propria sfera un arco di mestieri, ruoli e conoscenze molto più vasto rispetto alla sola professione di chi vi è abilitato/ta, come vaste e ramificate sono le implicazioni dell'abitare e del costruire nella società.

2. Architectural workers: lavoratrici e lavoratori dell'architettura

Ciò che ci ha avvicinati, e ci ha portati a costituirci in un gruppo, è il riconoscimento di una condizione, che molti gruppi internazionali stanno tentando di definire: quella di "architectural worker", e cioè di lavoratrice/lavoratore dell'architettura. Che cosa significa, per noi, essere lavoratrice e lavoratore dell'architettura? Per comprenderlo, è necessario spostare l'attenzione dal prodotto alla produzione, dal risultato alle condizioni di chi lo rende possibile. Se oggi il prestigio di un'attività professionale si basa sull'opera realizzata e, a volte, sulla narrazione positiva con la quale viene presentata (con parole chiave: qualità, bellezza, sostenibilità, inclusione, diversità), è necessario porre questo prestigio al vaglio di una semplice domanda: in che condizioni ha operato chi ha disegnato, misurato, verificato, edificato, consegnato quell'opera? Seguendo questo interrogativo, ci siamo spesso imbattuti in situazioni di perdita di autonomia, sfruttamento, auto-sfruttamento, forte pressione psicologica, lavoro dilagante in ogni dimensione della vita e in ogni orario, consegne anticipate in modo insensato, incarichi al ribasso, mancata verifica di aspetti fondamentali. E ci siamo resi conto che sono precisamente queste condizioni a svuotare di significato l'atto stesso del costruire, a trasformarlo facilmente in un danno sociale e ambientale a lungo termine, dopo aver danneggiato chi vi lavora e in contraddizione con qualsiasi dichiarazione sulla sostenibilità.

Lavoratrici e lavoratori dell'architettura sono per noi tutte e tutti coloro che, attraverso l'esperienza e l'osservazione diretta, prendono coscienza che, come l'autonomia di giudizio, il benessere lavorativo proprio e altrui, e il rispetto del tempo incompensabile richiesto da ogni fase debbano essere i primi mattoni di ogni edificio, la prima linea di ogni disegno, e che operano per tutelare e promuovere questi presupposti.

Questa convinzione, che abbiamo maturato non in astratto ma osservando e vivendo determinate condizioni di mestiere tossico, è ciò che ci unisce. Per questo, essere lavoratrici e lavoratori dell'architettura significa assumersi attivamente la responsabilità dei nostri bisogni e del nostro ruolo, riconoscerli e farli riconoscere. Nel nostro gruppo si sono ritrovati fianco a fianco persone che lavorano in proprio, "finte partite IVA", freelance; abbiamo deciso di opporsi alla catena del disvalore, e di farlo assieme. Tra di noi c'è chi è o è stata sfruttata o sfruttata, ma c'è anche chi non vuole sfruttare. C'è chi vive sotto un'enorme pressione lavorativa e non lo ritiene giusto non solo per sé, ma anche per gli altri.

L'intimo rispetto di chi lavora, del suo benessere e del suo tempo, rende possibile non ridurre l'indirizzo della nostra battaglia né alle sole "finte partite IVA" né ai soli possessori del titolo di architetta o architetto, del quale riconosciamo un'importante specificità: il lavoro complesso e paziente sullo spazio ma che contestualizziamo in una collettività di mestieri più ampia: lavoratrici e lavoratori dell'architettura possono essere anche manutengenti di cantiere, renderisti e renderisti, geometri e geometri, ingegneri e ingegneri, personale amministrativo o universitario; chiunque entri a far parte del ciclo di produzione dello spazio, nella sua edificazione materiale o nella sua anticipazione grafica o culturale.

3. Primi passi verso una nuova consapevolezza

Nell'agosto del 2022, la nostra Iliaria Moroni – giovane architetta di Perugia – è stata intervistata dal telegiornale regionale umbro e ha dato voce a una realtà di incarichi precari e sottopagati negli studi di architettura, che rientrano nel fenomeno delle cosiddette finte partite IVA. Dopo essere stata contattata da diverse colleghe e colleghi che si sono riconosciuti nel suo racconto, Iliaria ha aperto online un gruppo di discussione su Telegram, Arch*evoluzione, che è rapidamente arrivato a oltre trecento iscritti. Al contempo, ha ricevuto decine di messaggi dai quali ha raccolto testimonianze di incarichi sottopagati, pagati per nulla, stressanti, poco organizzati. A partire da quell'iniziativa, nell'ottobre del 2022, con la volontà di unire idee e intenti e affrontare la situazione, si è formato il nostro gruppo che, riunendosi per via telematica e in presenza, sta portando avanti una discussione collettiva sul lavoro in architettura.

Siamo persone di provenienza e condizione diverse, come attualmente eterogenea è la realtà professionale dell'architettura italiana: per questo non agiamo come sindacato di classe né come associazione di categoria, ma come gruppo aperto, accomodato dalle connessioni e dalle pratiche più che dalle appartenenze.

Usciremo dal perimetro dei problemi strettamente professionali e di categoria per mettere a fuoco anche le questioni sociali e ambientali a cui questi sono connessi. Cercheremo di costruire una nuova consapevolezza, partendo dalla tutela delle lavoratrici e dei lavoratori, sia in grado di attivare concessioni inedite tra condizioni professionali apparentemente distanti e di favorire una partecipazione attiva a un cambiamento che non può più attendere. Intendiamo mettere la nostra formazione tecnica e culturale a servizio di un nuovo dibattito sulla sostenibilità, che si concentri non solo sulle prestazioni del costruito ma anche sulle condizioni di chi costruisce.

4. Qualcosa si muove

Lo sfruttamento, la pressione e le difficoltà che le lavoratrici e i lavoratori negli studi di architettura vivono quotidianamente ha assunto visibilità pubblica soprattutto a partire dalla crisi del 2008, che ha comportato una notevole compressione del fatturato negli studi di progettazione, mettendo sotto ulteriore stress un panorama lavorativo già fortemente deregolato. Negli ultimi quindici anni sono stati pubblicati articoli, libri, blog e post sui social network che discutono e denunciano queste condizioni, concentrandosi spesso sulle finte partite IVA, sugli stage sottopagati, sul lavoro totale e su altri fenomeni di sfruttamento e pressione lavorativa.

Il dibattito e l'attivismo hanno oggi una dimensione internazionale: il Sindacato de Arquitectos, formato nel 2009 (subito dopo lo scoppio della "bolla immobiliare" berica), dal 2019, in Portogallo opera il Sítarq (Sindacato dei lavoratori in Architettura); in Gran Bretagna troviamo il Future Architects Front e la "Section of Architectural Workers" della Union "United Voices of the World"; in Olanda si è formato il gruppo NAA! (Nederlandse Angry Architects); negli Stati Uniti d'America la Architectural Workers United si batte per una professione equa e The Architecture Lobby ha dato contributi teorici al dibattito. E sono solo alcuni esempi.

In Italia, la pagina Instagram Riondine degli Architetti svolge un'importante opera di denuncia anonima che ha accesso i riflettori sul fenomeno delle finte partite IVA ma, per trovare associazioni che esercino un ruolo simile ai gruppi esteri più strutturati e propositivi, bisogna guardare ad altri settori attigui come quello dell'arte, con l'esempio di Art Workers Italia.

5. Ripensare la formazione

Il percorso di formazione universitaria è spesso il primo ambito nel quale chi lavorerà in architettura si imbatte in alcuni grandi problemi: l'occultamento del processo produttivo, l'ossessione della performance e la retorica della vocazione. Ci viene insegnato un approccio al lavoro che privilegia il risultato, il perseguimento di alcuni concetti programmi che non lasciano a studentesse e studenti il tempo per coltivare altri interessi al di fuori dell'ambito didattico. Il culto dell'autore e quello dell'opera compiuta prevalgono sull'approfondimento dei processi di produzione individuali e collettivi e instillano in chi studia l'aspirazione ad essere protagonisti brillanti e visionari, come se l'architettura fosse solo questione di talento e di vocazione.

Le giovani e i giovani studenti, che si pongono come destinatari il proprio malessere in ambito lavorativo pur di portare avanti le richieste, spesso e volentieri irrealistiche, che vengono imposte dal "datore di lavoro" o dal committente, pubblico o privato che sia. Questo tipo di formazione, dove opera, diviene il presupposto per l'auto-svalutazione della persona e delle sue capacità. Vengono accettati tirocini poco o per nulla retribuiti quando in realtà, così come si riconosce e l'esperienza professionale che gli studi mettono a disposizione di neolaureate e neolaureati, allo stesso modo dovrebbe essere riconosciuto l'apporto specifico che le giovani e i giovani sanno portare, con la propria autonomia e freschezza di pensiero.

Non va inoltre dimenticato come le università stesse siano spesso luoghi di lavoro precario, frammentato e svalutato anche per chi insegna e per chi supporta l'attività didattica rendendo difficile a queste persone lo svolgimento del proprio mandato educativo – oltre che laborativo di loro lavoro semi-gratuito, proposto a neo-laureate e neo-laureati sotto forma di stage assolutamente inadeguati sotto il profilo retributivo.

6. Agire insieme per un lavoro equo

Abbiamo la volontà di cambiare, con la nostra azione collettiva, una condizione di lavoro svalutato, totalizzante e poco tutelato per via di collaborazioni occulte negli studi, per concorsi e procedure pubbliche che perseguono solo il massimo ribasso e precludono l'accesso alle/ai giovani, per committenti di peso che esercitano la propria forza al fine di ridimensionare costantemente le parcelle e ridurre i tempi di consegna (che hanno trovato una disponibilità illimitata in molti/titolari), per gli ostacoli fiscali e previdenziali nell'inquadramento di situazioni complesse, per mille altri motivi che hanno fatto l'effetto di comprimere il valore del lavoro e intossicare le nostre esperienze professionali.

Incontrandoci e discutendo, abbiamo superato gli steccati che parevano dividere del tutto le nostre condizioni professionali e abbiamo trovato la possibilità di convergere in una prospettiva comune: il lavoro equo.

Affermiamo l'equità del lavoro come prerogativa imprescindibile di ogni incarico e di ogni accordo, sia con la committenza che con altri professionisti: equità del lavoro per noi significa adeguatezza dei compensi e delle forme di incarico, equilibrio fra lavoro e tempo libero, rapporti professionali non prevaricanti né discriminatori, parità di accesso a concorsi ed incarichi.

Intendiamo affrontare questo problema in una dimensione collettiva di confronto e di aiuto, perché spesso molte e molti di noi si sono trovati isolati e per questo non hanno potuto incidere sulla propria condizione, al di là di alcuni margini di contrazione individuale.

Il nostro sarà un percorso complesso e non privo di ostacoli, e si estenderà nel tempo. Questo documento è il primo passo: speriamo di molti a venire. Ci impegniamo a coordinare la diversità delle condizioni lavorative in una prospettiva comune, perché è proprio dall'unione consapevole di differenti punti di vista che si può avere davvero una visione ad ampio spettro. Riserveremo un'attenzione particolare alle lavoratrici e ai lavoratori più giovani, perché si sentano liberati/dati dalla retorica del giovane incapace, senza esperienza, disponibile al sacrificio: spesso sono proprio loro i giovani che hanno avuto i migliori strumenti per fare meglio, la leva del cambiamento.

Saremo un volto collettivo, uno spazio sicuro per chi deve affrontare problemi individuali di svalutazione del lavoro: daremo consigli e indicazioni per venirci a capo, basandoci su un'attività continua di osservazione, di dialogo e di studio, attraverso diversi tavoli di lavoro.

Non avremo bisogno di aiuto e di riconoscere e migliorare la propria condizione di lavoratrice e lavoratore dell'architettura saprà dove trovarci e come contattarci.

7. Le nostre proposte

- Per le studentesse, gli studenti e le/i neolaureate/i:
 - stop ai tirocini gratuiti e sottopagati, a qualsiasi livello, inclusi i tirocini alternativi alla prova scritta per l'esame di Stato;
 - sviluppo di una consapevolezza volta a riconoscere il valore del proprio lavoro, per contrastare sul nascere ogni forma di auto-svalutazione e sfruttamento;
 - formazione universitaria attenta alla complessità del mestiere, con una didattica che sapia tenere unite le dimensioni della teoria, del progetto, del disegno e del cantiere come momenti di un processo unitario;
 - promozione della collaborazione e del rispetto reciproco come base per affrontare l'apprendimento e il mestiere, contro ogni forma di esasperazione competitiva e di perseguimento di un prestigio puramente individuale.

- Per i titolari di studi e i liberi professionisti autonomi:
 - stop ai minimi tariffe, ripensati in base alle esigenze di mercato odierne;
 - normalizzare il lavoro dipendente, tramite l'elaborazione di strumenti normativi chiari affinché sia possibile per un titolare assumere (costi equilibrati, CCNL, Inreassa);
 - agevolazioni fiscali per la creazione di luoghi di lavoro con committenza;
 - garanzia non sottostimata dei collaboratori necessari e adeguata alla complessità della commessa, per evitare parcelle inadeguate a coprirne i compensi;
 - eque accessibilità ai concorsi pubblici e privati;
 - calmiere per il ribasso delle parcelle;
 - ammortizzatori sociali.

- Per le collaboratrici e i collaboratori stabili:
 - obiettivo di breve termine: adeguamento immediato di tutti i compensi al costo reale della vita;
 - obiettivo tendenziale: estinzione della pratica legalizzata ed ingiusta della finta partita IVA a favore di contratti di assunzione equi e chiari, i quali non precludano la permanenza presso Inreassa e che facciano capo ad un CCNL in cui siano stabiliti salario minimo, scatti, tutte, morte ore ecc.;
 - riacquisto di un ruolo ufficiale e preciso dei ruoli nell'organigramma di studio;
 - postazioni di lavoro adeguate in termini di ergonomia, hardware e software;
 - equilibrio lavoro/tempo libero (monte ore mensile minimo e massimo, riconoscimento degli straordinari);
 - adeguata copertura per incidenti, malattia ecc.;
 - dispositivi di tutela della maternità e della paternità, in termini paritari fra donne e uomini.

dialogo verso gli obiettivi
ascoltare, chiedere, ottenere

studentesse e studenti
università
collaboratrici e collaboratori
titolari
freelance
istituzioni pubbliche
attiviste/i e giornaliste/e
...

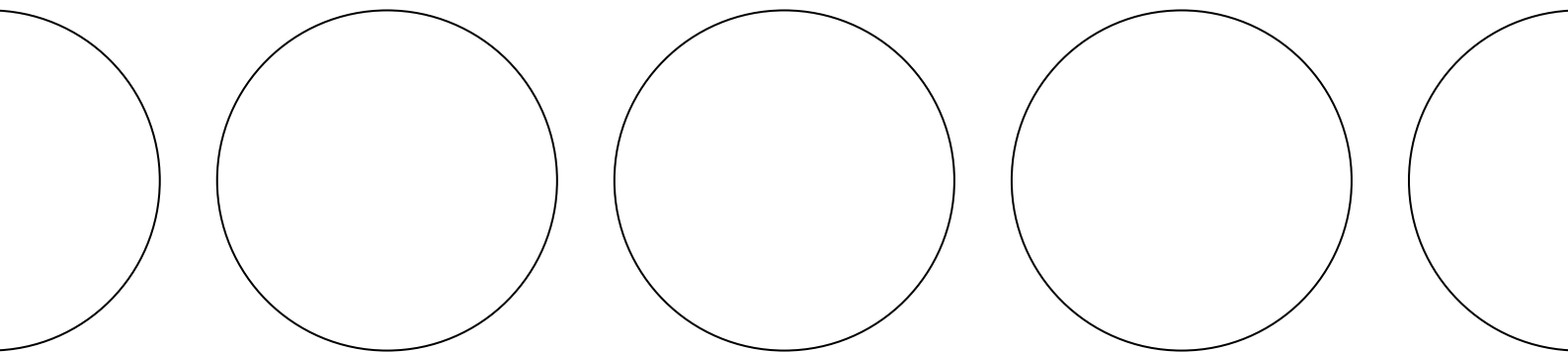
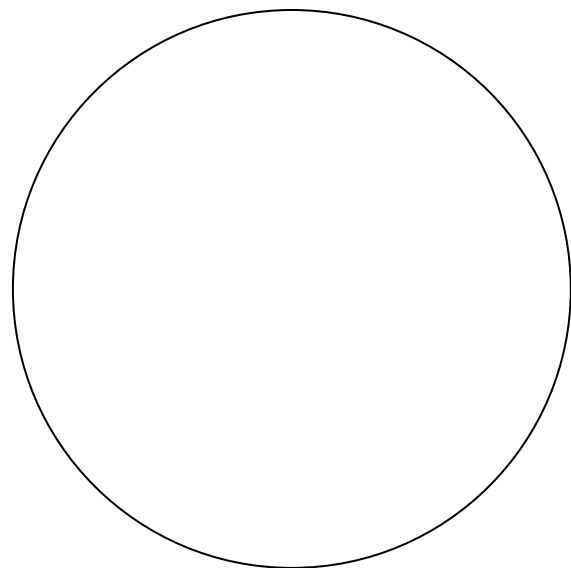

interlocutori

come costruire il cambiamento

dove l'unione è già presente?

Torino, Milano, Venezia, Roma

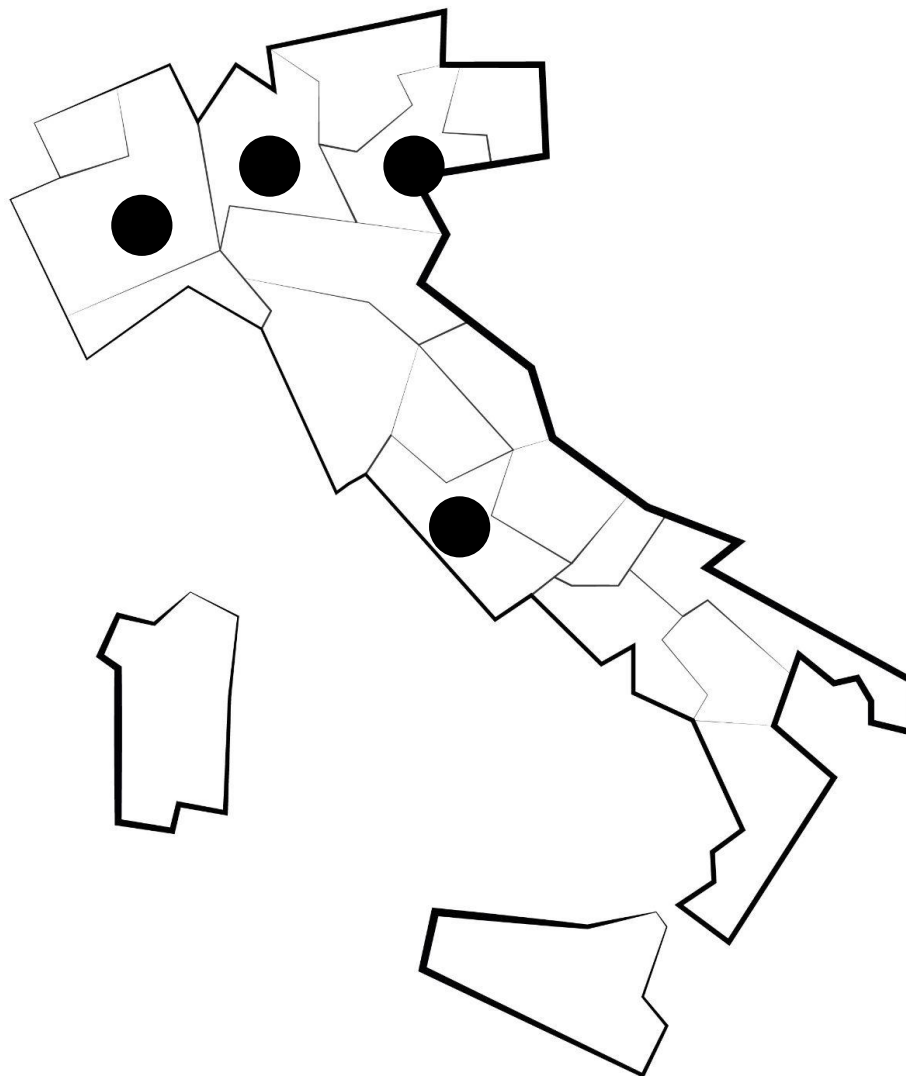

**presenza
territoriale**

come costruire il cambiamento

iniziative pubbliche

Torino, Genova, Milano, Udine, Palermo e Venezia (il 24/11)

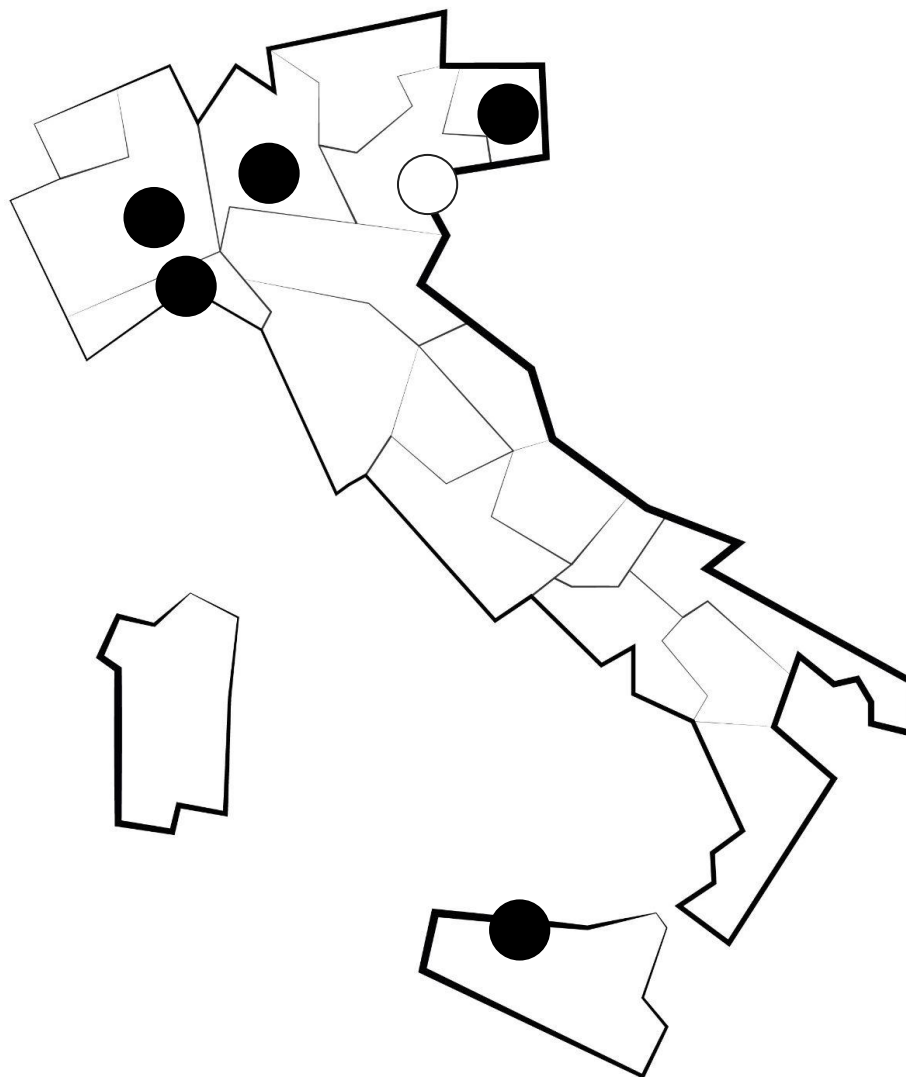

**iniziative
pubbliche**

come costruire il cambiamento

vita associativa

e ricambio democratico: un percorso in costruzione

gruppo operativo

sostenitrici e sostenitori attivi

simpatizzanti, esperte/i

i canali di comunicazione e pubblicazione

sito www.ullarc.it

profilo instagram @ullarc

mail info@ullarc.it, tavoli@ullarc.it

strumenti e documenti aperti

manifesto

guide e modelli

documenti di analisi

strumenti

organizzazione come costruire il cambiamento

approfondimento e ricerca
studio delle fonti e indagini sul campo

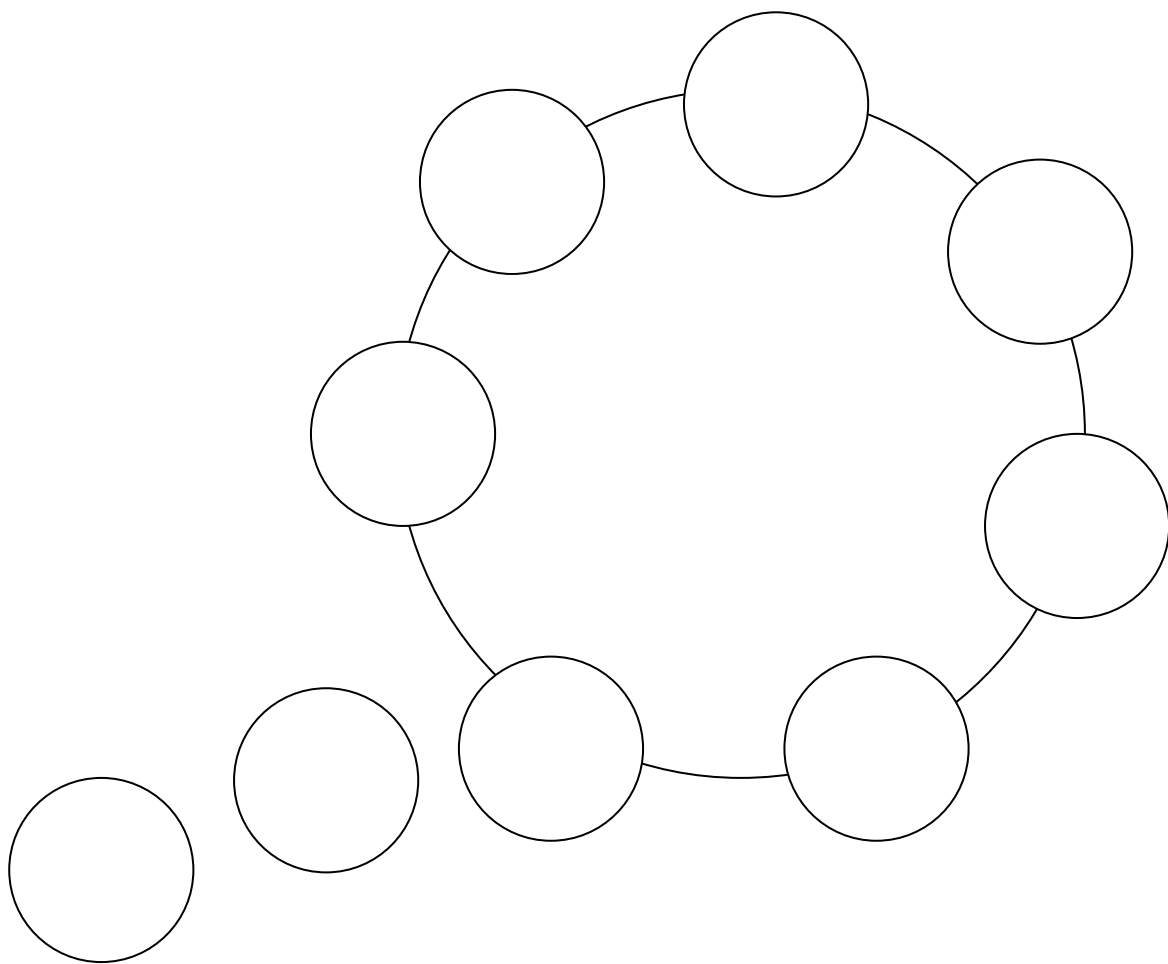

tavoli di lavoro come costruire il cambiamento

tavoli di lavoro

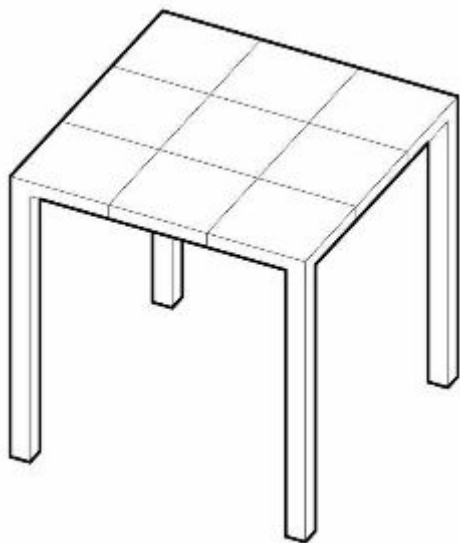

giovani ed equo compenso
verso un contratto nazionale
pianificazione e tariffe nella libera professione

lavoro migrante *Non Swiss Architects*
università e lavoro *Aisa - Studenti Indipendenti Milano*
gare e concorsi

parità di genere *Rebel Architette*
benessere lavorativo
oltre gli ordini professionali

giovani ed equo compenso

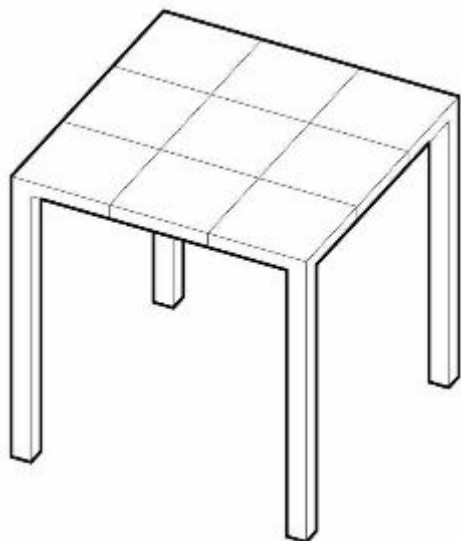

Pubblico di riferimento

giovani collaboratrici/collaboratori
stabili di studi e società, tirocinanti

Interlocutori

Ordini professionali, Casse
previdenziali, CNAPPC, studi e
società di progettazione, giuriste/i

obiettivi

- Contrastare nell'immediato la svalutazione e lo sfruttamento del lavoro attraverso la definizione di compensi minimi e dei loro metodi di calcolo, per tirocinanti e giovani collaboratrici/collaboratori;
- Fornire strumenti e consigli per la contrattazione in fase di colloquio;
- Diffondere consapevolezza in materia fiscale, previdenziale e di calcolo del proprio budget professionale/famigliare.

verso un contratto nazionale

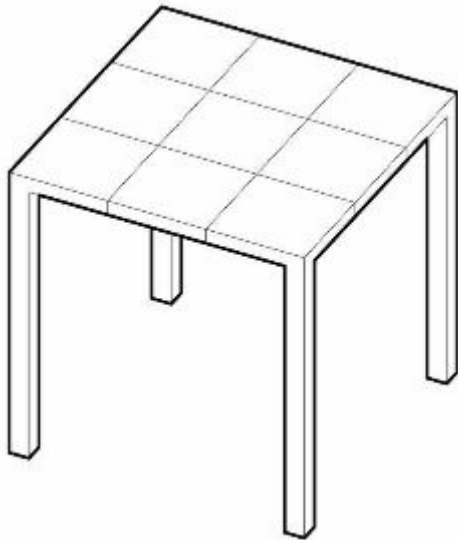

Pubblico di riferimento

collaboratrici/collaboratori stabili di studi e società che ambiscono a stabilizzare la propria posizione contrattuale

Interlocutori

Ministeri, Forze politiche, Sindacati, Ordini professionali, Casse previdenziali, CNAPPC, studi e società di progettazione, giuristi

obiettivi

- Rafforzare la dimensione collettiva e solidale delle rivendicazioni sul lavoro;
- Liberare il lavoro subordinato, oggi pur maggioritario presso studi e società di progettazione, dal tabù culturale e giuslavoristico di cui è oggetto presso questi datori di lavoro;
- Studiare i contratti collettivi nazionali esistenti ed elaborare una proposta di contratto nazionale per i mestieri della progettazione architettonica, completo di stipendio minimo, tutele e scatti salariali.

pianificazione e tariffe nella libera professione

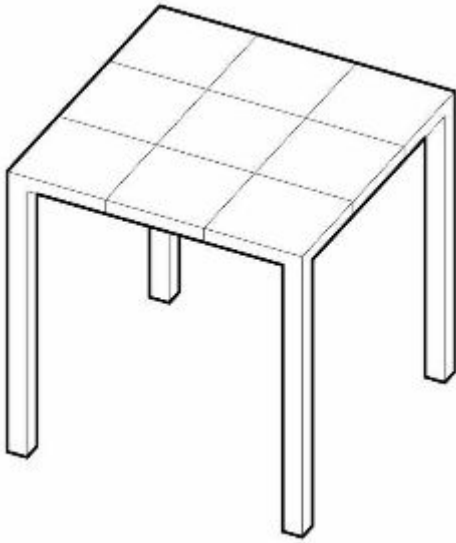

Pubblico di riferimento

freelance, titolari di studi,
associazioni di professionisti

Interlocutori

Ordini professionali,
commercialiste/i, consulenti
sull'organizzazione e la
pianificazione del lavoro

obiettivi

- Condividere e pubblicare modelli e soglie di calcolo per preventivi e parcelle;
- Diffondere una cultura della pianificazione lavorativa ed economica socialmente sostenibile;
- Dare visibilità alla complessità di processi, tempi e rischi che concorrono alla formulazione di un prezzo.

lavoro migrante *con Non Swiss Architects*

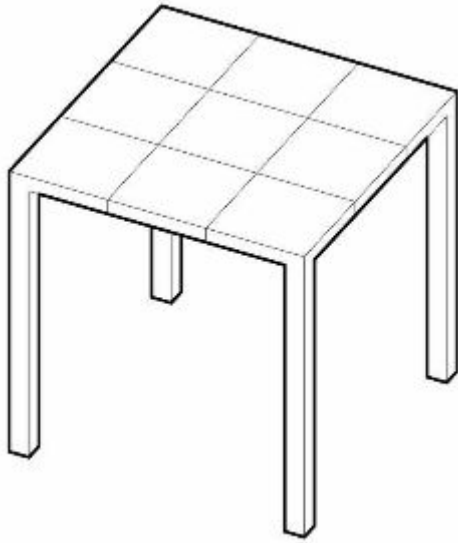

Pubblico di riferimento

lavoratrici e lavoratori migranti, sia interni che esteri

Interlocutori

Consiglio Europeo degli Architetti, Attiviste/i, associazioni e sindacati esteri

obiettivi

- Creare una rete tra soggetti con un percorso di emigrazione, per costruire uno spazio sicuro di ascolto e solidarietà internazionale;
- Indagare la condizione di lavoratrici e lavoratori migranti in Italia e fra regioni italiane;
- fornire supporti pratici contro le barriere di politica migratoria e linguistiche;
- Avviare un osservatorio permanente sulle modalità di lavoro in architettura al di fuori dell'Italia, per arricchire il dibattito sul lavoro in architettura in Italia ampliando lo sguardo in maniera critica a ciò che avviene in altri contesti.

Università e lavoro *con AISA e S.I. Milano e AIM Roma*

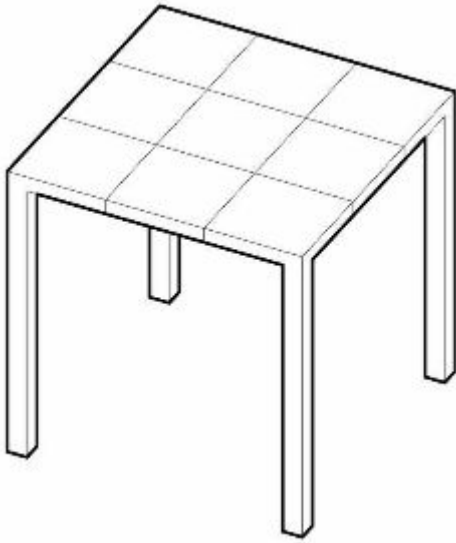

Pubblico di riferimento

Studentesse e studenti, docenti, ricercatrici e ricercatori, dottorande/i, personale accademico

Interlocutori

Atenei, Accademie, Centri di formazione professionale, Ordini Professionali, Associazioni universitarie

obiettivi

- Individuare esperienze didattiche e di ricerca che già oggi raccontano efficacemente il sistema di produzione dell'architettura e ne rendono consapevoli le e gli studenti;
- Contrastare i tirocini non pagati, le dinamiche di esasperazione competitiva e l'esaltazione dell'autore in quanto leve di svalutazione del lavoro;
- Supportare lavoratrici e lavoratori accademici nel miglioramento delle proprie condizioni di lavoro.

Gare e concorsi

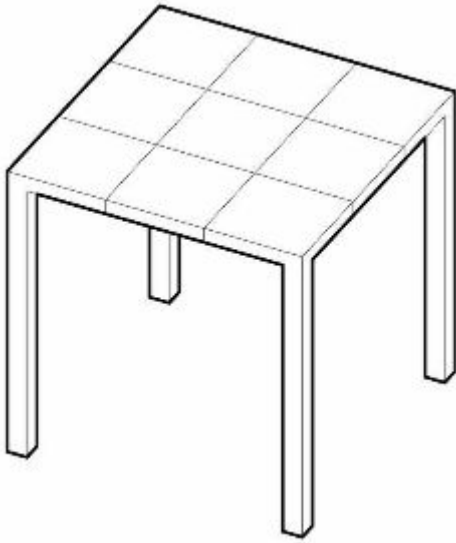

Pubblico di riferimento

Studi e società di progettazione,
Associazioni di professionisti

Interlocutori

Ministeri, Amministrazioni, Forze
politiche, Ordini professionali,
Associazioni di categoria

obiettivi

- Diffondere consapevolezza in merito alle diverse modalità di affidamento dei servizi di progettazione (concorsi, appalto di servizi, appalto integrato, affidamento diretto, procedura negoziata/aperta, ecc);
- Indagare le relazioni tra regole di affidamento degli incarichi e condizioni di lavoro delle figure tecniche coinvolte, per garantire la copertura economica di chi vi lavora;
- Indagare modelli sostenibili per un'equa accessibilità ai concorsi.

Parità di genere *con Rebelarchitette*

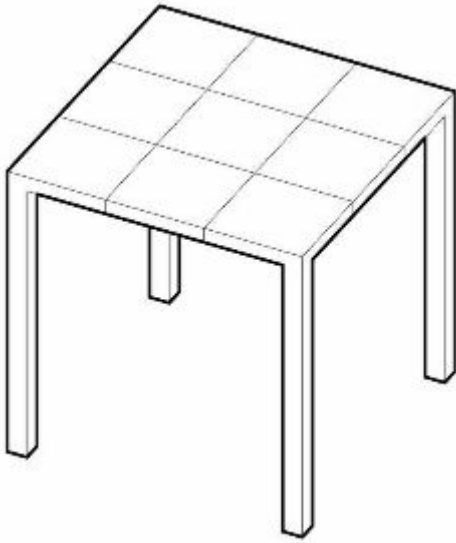

Pubblico di riferimento
Lavoratrici in architettura

Interlocutori
Associazioni e attiviste/i per la
parità di genere, Sindacati

obiettivi

- Elaborare e pubblicare un rapporto sulla disegualianza di genere in architettura, attraverso la raccolta di testimonianze dirette e di dati statistici;
- Studiare l'evoluzione del ruolo femminile in architettura, sia in termini professionali che culturali;
- Elaborare proposte concrete per la condivisione dei ruoli e dei tempi di cura tra donne e uomini;
- Discutere e promuovere pratiche di solidarietà come strumenti sociali per disinnescare sul nascere gli episodi di discriminazione sul luogo di lavoro.

Benessere lavorativo

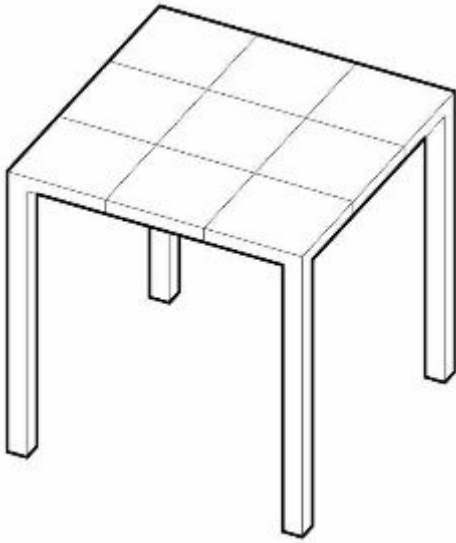

Pubblico di riferimento

Lavoratrici e lavoratori in architettura

Interlocutori

Sociologhe e sociologi del lavoro, psicologhe e psicologi, giuriste/i, attiviste/i

obiettivi

- Riconoscere le dinamiche di *mobbing* insite nei comportamenti di prevaricazione, eccessiva confidenza, discriminazione ecc.;
- Mediante la raccolta di testimonianze dirette e lo studio di esempi nazionali ed esteri, raccogliere e pubblicare suggerimenti utili all'auto-tutela in ambienti di lavoro ostili e al rafforzamento di dinamiche collaborative e solidali tra lavoratrici e lavoratori;
- Attraverso la collaborazione con professioniste/i e studiose/i qualificate/i, descrivere e differenziare le condizioni di stress, *burn-out*, perdita di autostima ecc.;

Oltre gli ordini professionali

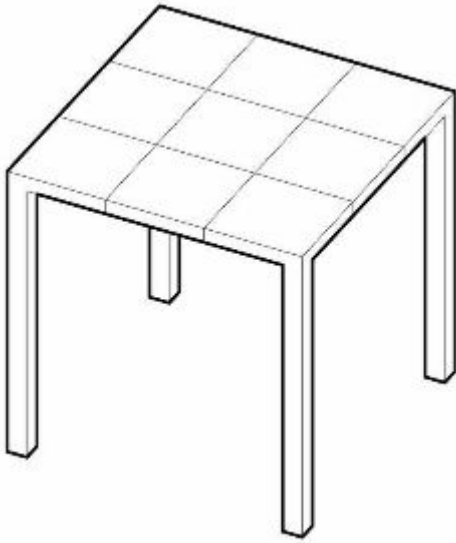

Pubblico di riferimento

Lavoratrici e lavoratori in architettura, in particolare le/i non iscritte/i agli Ordini professionali

Interlocutori

Ordini professionali, Associazioni di settore, storiche e storici del lavoro, storiche e storici delle costruzioni

obiettivi

- Avviare una ricerca sul sistema di produzione dello spazio che superi l'approccio categoriale e statistico per entrare nel merito delle relazioni lavorative e sociali che caratterizzano il progetto e il cantiere come opere collettive;
- Rafforzare legami di solidarietà e fronti di rivendicazione comuni tra diversi gruppi di lavoratrici e lavoratori;
- Indagare la specificità storica dei mestieri e l'interdipendenza tra progettazione, cultura e costruzione, scardinando alcuni legami di subordinazione formale o reale.

voglio partecipare!

agisci sul territorio

analizza il contesto con ricerche e interviste, solidarizza con colleghe e colleghi, diffondi il manifesto e i suoi valori. farai rete!

contribuisci ai tavoli di lavoro

attraverso l'attività di studio, la condivisione di fonti ed esperienze e le riunioni di confronto a cadenza periodica

proponi luoghi di incontro pubblico

conosci un posto dove organizzare assemblee ed incontri?

raccontaci la tua storia: ullarc è uno spazio sicuro

attraverso incontri online e sul territorio, stiamo aumentando la consapevolezza dei problemi e delle possibili soluzioni

costruiamo il cambiamento